

ADKINS

ADKINS
HEAT PRESS TECHNOLOGY

BETA CAP/ POCKET COMBO



Mode d'emploi

Rev B - 03/12/18

Tous les produits de la gamme ADKINS sont étiquetés avec le marquage CE et sont fabriqués et testés pour être conformes aux réglementations de sécurité CE.

Préface

Cher utilisateur

Bienvenue au groupe croissant d'utilisateurs de la presse Beta Cap/Pocket Combo. Le produit dont vous êtes maintenant l'heureux propriétaire a été conçu et fabriqué très soigneusement de manière à assurer que vous, l'utilisateur, puissiez en tirer le bénéfice maximum.

Tous les produits A. Adkins & Sons Limited sont conçus spécifiquement dans un souci de convivialité tout en prêtant une attention particulière aux exigences en matière de sécurité.

Au cas où vous découvririez un défaut quelconque ou du matériel endommagé lors de la réception de ce produit, veuillez contacter immédiatement votre revendeur local.

Sommaire

1.	Introduction à la presse Beta Cap/Pocket Combo	1
1.1	Contenu de votre colis	2
1.2	Spécifications de la presse Beta Cap/Pocket Combo	3
1.3	Sécurité	4
1.4	Conseils de sécurité	4
2.	Installation	7
2.1	Consignes de transport	7
2.2	Comment installer la machine	7
2.3	Spécifications électriques	7
2.4	Réglage de la pression	8
2.5	Réglage du temps et de la température de travail	9
3.	Mode d'emploi de la presse Beta Cap/Pocket Combo	10
3.1	Démarrage de la presse Beta Cap/Pocket Combo	10
3.2	Travail avec des matériaux de transfert thermique	10
3.3	Montage du tampon de presse	12
3.4	Arrêt de la machine	12
3.5	Diagnostic de panne	12
3.6	Conseils et astuces	13
4.	Maintenance de la machine	15
4.1	Maintenance quotidienne	15
4.2	Maintenance périodique	15
4.3	Nettoyage	15
5.	Plans et schémas de la machine	16
5.1	Disposition générale	17
5.2	Unité de commande – Fonctionnement	18
5.3	Schéma éclaté et liste des pièces détachées (Accessoire pour Chapeau)	19
5.4	Schéma éclaté et liste des pièces détachées (Accessoires pour poches)	20
5.5	Schéma électrique - Machine	21
5.6	Schéma électrique – Unité de commande	22
6.	Changement conceptuel	23
7.	Garantie (Garantie Limitée)	24
	Déclaration de conformité	25

1. Introduction à la presse Beta Cap/Pocket Combo

La presse Beta Cap/Pocket Combo est une presse thermique à commande manuelle destinée à l'impression de Chapeau et autres articles de petites dimensions. Simple d'utilisation et particulièrement robuste, la machine est munie d'un microprocesseur pour une commande précise de la température et du temps de maintien, et ne demande qu'un minimum d'espace de travail.

La zone de travail utile de la presse Beta Cap/Pocket Combo en mode d'impression des Chapeau est de 15 x 9,3 cm.

La zone maximum de travail utile de la presse Beta Cap/Pocket Combo en mode d'impression des poches est de 13 x 10 cm.

La presse d'impression pour Beta Cap/Pocket Combo est disponible en une seule version de 230 V – 240 V ca destinée au marché européen.

1.1 Contenu de votre colis

La presse Beta Cap/Pocket Combo vous est livré, en boîte et maintenue en place avec de la mousse. Vous devriez avoir reçu les articles ci-après :

- Presse Beta Cap/Pocket Combo avec cordon secteur et prise électrique.
- Mode d'emploi pour presse Beta Poche et Chapeau Combinée.
- Fixation du bouchon:
 - 15 x 9,3cm
- Deux plateaux pour accessoire poches.
 - 13 x 10 cm
 - 8 x 6 cm
- Ainsi que tous les autres articles commandés.

En cas de dommages matériels, ou d'article manquant, veuillez contacter immédiatement votre revendeur.

1.2 Spécifications de la presse Beta Cap/Pocket Combo

La presse Beta Cap/Pocket Combo est une presse thermique à commande manuelle destinée à l'impression par transfert et au thermocollage des matériaux. C'est la presse idéale pour une production à volume moyen.

La zone de travail utile de la presse Beta Cap/Pocket Combo est de 15 x 9,3 cm.

La zone de travail utile de la presse Beta Cap/Pocket Combo en mode d'impression des poches est de 13 x 10 cm.

Spécifications

Puissance	0,5 kW
Alimentation	230-240 Volts ca
Température de fonctionnement	70-235°C
Afficher la plage de minuterie	0 – 9.59 min
Hauteur de la presse ouverte	80 cm
Hauteur de la presse fermée	43 cm
Largeur de la presse	28 cm
Profondeur de la presse	52 cm
Dimensions de la machine	52(Lu) x 28(La) x 80(Al) cm
Taille de la table (cap)	15 x 9,3 cm
Taille de la table (poches)	13 x 10 cm
	8 x 6.5 cm
Dimensions du tampon de presse (cap)	15 x 9,3 cm
Dimensions du tampon de presse (poches)	13 x 10 cm
Poids net	14,5 Kg
Poids brut	22 Kg
Fusibles	3,15A
Niveau de bruit pondéré A	<70dB(A)

1.3 Sécurité

La presse Beta Cap/Pocket Combo est munie de divers dispositifs de sécurité de l'opérateur.

- a) **Un interrupteur-disjoncteur thermique** prévu sur l'élément chauffant coupe l'alimentation électrique si la température de l'élément dépasse $235^{\circ}\text{C} \pm 15^{\circ}\text{C}$.
- b) **La commande temporelle/thermique** est munie d'une fonction intégrée capable d'afficher des messages d'erreur en cas de défaut de chauffage de l'élément et du système de commande.

1.4 Conseils de sécurité

Le cas échéant, notre équipe de service clientèle peut organiser un service de maintenance.

- ◆ **La presse Beta Cap/Pocket Combo** pour Chapeau et poches est conforme à la législation européenne. Dans des conditions normales de marche, les accidents sont rares. Cependant, vous trouverez ci-après quelques conseils pratiques pour assurer votre sécurité.
 - **Débranchez toujours l'appareil** et coupez le courant secteur (c'est-à-dire débranchez la prise) avant d'entreprendre tout travail de maintenance.
 - **Durant l'utilisation, tenez les autres personnes** à l'écart de la machine.
 - **Veillez à ce qu'il y ait** un espace suffisant autour de la machine. Les câbles et les connexions ne doivent pas être coincées. Même si la chaleur émise par rayonnement de la presse est faible, il faut quand même prévoir suffisamment d'espace pour le refroidissement.
 - **Éviter tout contact** avec l'élément de la presse.
 - **Veillez à bien DÉBRANCHER le courant secteur sur la machine** (de préférence en débranchant la prise), avant de changer les accessoires.
 - **Vous devez obligatoirement attendre** que l'élément chauffant soit parfaitement **REFROIDI** avant de changer les accessoires. Déverrouillez et débranchez **soigneusement** le câble du bas de la machine, déposez **soigneusement** l'accessoire en tirant sur l'attache de sécurité*, et rangez l'accessoire dans un lieu sûr, en veillant à ne pas accrocher ni rayer l'élément chauffant revêtu de TEFLON®.
 - Posez le nouvel accessoire désiré (pour Chapeau ou Poches). Pour cela, tirez doucement sur l'attache de sécurité située sur la tête de la presse, introduisez l'accessoire dans les rainures prévues et veillez à l'enfoncer jusqu'à ce qu'il soit verrouillé de

Conseils de sécurité (suite)

manière sécurisée. Introduisez soigneusement la prise mâle dans la prise femelle et verrouillez en place. **Avant d'allumer la machine, vérifiez** la bonne fixation de la tête et de la prise.

- Pour la pose des plateaux, dévissez et déposez l'écrou sous le plateau. Posez et sécurisez le plateau désiré (pour Chapeau ou pour poches) en veillant à ce que l'élément chauffant soit correctement posé sur le tampon de presse de sorte à éviter toute usure inutile.

*(Située sur le côté gauche du couvercle d'isolation).

- ◆ **NE DÉPOSEZ PAS LE COUVERCLE DU FOND NI L'UNI DE COMMANDE SAUF SI VOUS ÊTES QUALIFIÉ(E) POUR LE FAIRE** – tout contact avec les composants internes est dangereux et peut même poser des risques de choc électrique. Toutes les connexions à l'intérieur des carters de protection sont reliées à la phase. Ne travaillez **jamais** sur une presse avec les carters de protection déposés.
- ◆ **PROTÉGEZ LE CORDON SECTEUR** – un cordon secteur endommagé peut provoquer un incendie ou un choc électrique. Lorsque vous débranchez l'appareil, tirez uniquement sur la prise et enlevez-la soigneusement. Durant la marche de la machine, veillez à ce que le cordon secteur n'entre pas en contact avec la plaque chauffante (ni avec les pièces mobiles du mécanisme).
- ◆ **PLAGE DE TEMPÉRATURES AMBIANTES DE MARCHÉ** – la plage de températures ambiantes de marche est de 0°C - 35°C et de 20 - 80% pour l'humidité. Votre presse thermique est équipée d'un interrupteur disjoncteur qui l'empêche de fonctionner au-delà de 235°C ± 15°C.
- ◆ **FUSIBLES DE LA MACHINE** – type : fusibles ultra rapides (FF) 1/4" 230 V Ca maximum. 3,15 A). (120 V Ca maximum 6.3 amps).
- ◆ **AVERTISSEMENT – CET APPAREIL DOIT OBLIGATOIREMENT ÊTRE RELIÉ À LA TERRE (MASSE).**
- ◆ **MISE EN GARDE**
Cette machine devient chaude durant le fonctionnement. Prenez soin de ne pas toucher aux surfaces munies d'une étiquette portant la mention « Mise en garde - Plaque CHAUDE ».
- ◆ **NE CHANGEZ JAMAIS** les accessoires quand les éléments chauffants sont chauds ou quand la machine est allumée.
- ◆ **FONCTIONNEMENT DE LA MACHINE**
Seul le personnel ayant reçu une formation pertinente e autorisé à utiliser cette machine.

Cette machine est conçue pour être exploitée par un seul opérateur uniquement.

Conseils de sécurité (suite)

Par mesure de sécurité, utilisez les deux mains pour soulever ou abaisser la poignée.

Ne laissez pas la poignée monter sous l'effet du ressort – utilisez les deux mains pour contrôler le mouvement.

Tenez vos doigts à l'écart des **points de pincement** à l'intérieur du levier articulé. Gardez les deux mains sur la poignée - elles y seront hors de danger.

Consultez vos fournisseurs de supports d'impression pour évaluer les risques de **fumées** durant l'opération, et les précautions à prendre dans ce cas pour assurer la sécurité de l'opérateur. Ces précautions peuvent inclure un système **d'extraction d'air** et/ou des masques à porter par le personnel exploitant.

Veillez-vous reporter à la Page 17 pour une illustration de la presse Beta Cap/Pocket Combo.

2. Installation

2.1 Consignes de transport

La machine vous est livrée, en boîte et maintenue en place avec de la mousse. Si vous avez besoin de transporter la machine à un moment quelconque, il est recommandé d'utiliser une boîte et un mode d'emballage similaire. Dans ce cas, laissez la machine refroidir, et abaissez la poignée en position de verrouillage.

2.2 Comment installer la machine

- 2.2.1 **Enlevez tout l'emballage** de la presse thermique.
- 2.2.2 **Vérifiez** que la machine n'a souffert aucun dommage durant le transport.
- 2.2.3 **Posez la machine** sur une surface horizontale solide, à portée de l'opérateur, et prévoyez suffisamment d'espace pour pouvoir élever la poignée à des fins de chargement. Assurez-vous qu'aucun objet sensible à la chaleur ne se trouve à proximité de la machine, et que l'éclairage local est suffisant.
- 2.2.4 **Si nécessaire**, fixez la machine sur le socle.

2.3 Spécifications électriques

La presse Beta Cap/Pocket Combo doit obligatoirement être branchée sur le courant secteur (pour le marché européen, il s'agit normalement du 230V ca) au moyen du cordon fourni et d'une prise appropriée. Ce branchement sera réalisé par une personne qualifiée.

La presse est conçue pour 230-240 volts ca \pm 50/60 hertz et doit être exclusivement branchée sur une prise secteur classée 5 A minimum (Europe).

Vérifiez que les caractéristiques nominales de la machine (indiquées sur la plaque signalétique) correspondent avec le courant secteur local et qu'une prise correcte est montée.

CORDON SECTEUR

Sur votre machine, les fils du cordon secteur correspondent aux couleurs conformes au code suivant :

Spécifications électriques (suite)

230 V ca {
Vert et jaune : LA TERRE
Bleu : LE NEUTRE
Marron : LA PHASE

Il se peut que les **couleurs** des fils du cordon secteur de votre appareil ne correspondent pas avec les repères marqués sur les fiches de votre prise. Dans ce cas, suivez les consignes ci-après :-

1. **Le fil vert/jaune** doit être connecté sur la fiche portant la lettre E, ou le symbole vert (ou vert/jaune) de sécurité de mise à la terre.
2. **Le fil bleu** doit être connecté sur la fiche portant la lettre N (connexion du Neutre).
3. **Le fil marron** doit être connecté sur la fiche portant la lettre L (connexion de la Phase).

REMARQUE :

Le remplacement du cordon secteur doit obligatoirement être réalisé par un technicien réparateur compétent.

ÉLÉMENT CHAUFFANT

La puissance nominale de l'élément chauffant de la presse Beta Cap/Pocket Combo est de 0.5 kW.

Ne branchez jamais votre presse sur une prise ou alimentation électrique de tension/fréquence différente des consignes indiquées sur la plaque signalétique de votre machine.

2.4 Réglage de la pression

Cette presse est munie d'un dispositif de réglage de la pression, lequel permet d'élever et d'abaisser la plaque chauffante au moyen de la molette de réglage située dans le haut de la machine :

- a) **Pour augmenter la pression**, ou réduire la hauteur de la plaque chauffante pour pouvoir utiliser des matériaux plus minces, tournez la molette dans le sens horaire.
- b) **Pour réduire la pression**, ou augmenter la hauteur de la plaque chauffante pour pouvoir utiliser des matériaux plus épais, tournez la molette dans le sens anti-horaire.

REMARQUE :

NE RÉGLEZ PAS la pression lorsque la machine est verrouillée.

MISE EN GARDE

N'AUGMENTEZ JAMAIS la pression à tel point que vous deviez utiliser une force excessive pour abaisser la poignée en position de verrouillage, car ceci risquerait de placer un effort inutile sur l'articulation et la plaque chauffante et aboutir à des dégâts matériels permanents.

2.5 Réglage du temps et de la température de travail

Veillez-vous reporter à la Page 18 pour le mode d'emploi de l'unité de commande.

3. Mode d'emploi de la presse Beta Cap/Pocket Combo

3.1 Démarrage de la presse Beta Cap/Pocket Combo

3.1.1 Branchez la prise sur le courant secteur et mettez sous tension.

N.B. La prise de courant secteur sera obligatoirement à portée de l'opérateur de sorte qu'il puisse débrancher la machine en cas d'avarie.

3.1.2 Allumez la presse Beta Cap/Pocket Combo : l'interrupteur se trouve à droite de l'unité de commande. Réglez les paramètres de la machine selon les besoins. Voir les consignes concernant le réglage de la pression (**Page 8**), et le mode d'emploi du compteur thermique (**Page 18**). Dès lors que l'appareil affiche une température régulière, il est prêt à l'emploi.

3.1.3 Veillez à bien **DÉBRANCHER** le courant secteur sur la machine (de préférence en débranchant la prise), avant de changer les accessoires.

Vous devez obligatoirement attendre que l'élément chauffant soit parfaitement **REFROIDI** avant de changer les accessoires. Déverrouillez et débranchez **soigneusement** le câble du bas de la machine, déposez **soigneusement** l'accessoire en tirant sur l'attache de sécurité *, et rangez l'accessoire dans un lieu sûr, en veillant à ne pas accrocher ni rayer l'élément chauffant revêtu de TEFLON®.

Posez le nouvel accessoire désiré (pour Chapeau ou Poches) Pour cela, tirez doucement sur l'attache de sécurité située sur la tête de la presse, introduisez l'accessoire dans les rainures prévues et veillez à l'enfoncer jusqu'à ce qu'il soit verrouillé de manière sécurisée. Introduisez soigneusement la prise mâle dans la prise femelle et verrouillez en place. **Avant d'allumer la machine, vérifiez** la bonne fixation de la tête et de la prise.

Pour la pose des plateaux, dévissez et déposez l'écrou sous le plateau Posez et sécurisez le plateau désiré (pour Chapeau ou pour poches) en veillant à ce que l'élément chauffant soit correctement posé sur le tampon de presse de sorte à éviter toute usure inutile.

*(Située sur le côté gauche du couvercle d'isolation).

3.2 Travail avec des matériaux de transfert thermique

Cette partie du mode d'emploi concerne le marquage/l'impression par transfert ainsi que le thermocollage/fusion.

En premier lieu, consultez votre fournisseur pour confirmer que le matériau utilisé convient bien à l'usage prévu, et obtenez les réglages de temps et de température préconisés pour le matériau et le transfert en question.

Travail avec des matériaux de transfert thermique (suite)

À titre indicatif, les réglages sont normalement les suivants:-

3.2.1 Marquage par transfert

200°C -	Température
3 à 5 secondes -	Temps de maintien

REMARQUE : Le marquage par transfert concerne normalement le marquage des matériaux à titre d'identification uniquement et ne doit pas être confondu avec l'impression par transfert que vous trouverez dans la section suivante de ce mode d'emploi.

3.2.2 Impression par transfert

190°C - 200°C -	Température
20 à 30 secondes -	Temps de maintien

REMARQUE : Consultez toujours votre fournisseur pour vous assurer de la pertinence et de la bonne préparation du matériau et du papier de transfert utilisé pour l'impression par transfert.

3.2.3 Thermocollage - Fusion

140°C - 200°C -	Température
5 à 15 secondes -	Temps de maintien

3.2.4 Assurez-vous que les réglages de température et de temps de maintien correspondent au matériau utilisé.

3.2.5 Réglez la pression de serrage de la machine en tournant la molette située à l'arrière de la machine. (Voir le schéma éclaté dans le présent mode d'emploi). Dans le sens horaire pour augmenter la pression de serrage, Dans le sens anti-horaire pour diminuer la pression de serrage.

3.2.6 Réglez la position du tampon de silicone pour l'aligner avec la plaque chauffante, en desserrant la molette de verrouillage située sous le tampon de silicone, centrez le tampon selon les besoins (de l'avant vers l'arrière) et resserrez la molette de verrouillage.

3.2.7 Accrochez la casquette sous le bras tendeur et tirez la casquette sur le tampon de silicone.

3.2.8 Placez le transfert à l'emplacement désiré sur l'ouvrage.

3.2.9 Avec les deux mains, tirez doucement sur la poignée jusqu'à la position de verrouillage, (toujours avec les deux mains par mesure de sécurité) en veillant à ce que l'ouvrage soit fermement bloqué entre la plaque chauffante et le tampon de serrage.

Travail avec des matériaux de transfert thermique (suite)

3.2.10 Une fois le temps prédéterminé écoulé, l'avertisseur sonne. Il suffit alors de relever la plaque chauffante en repoussant la poignée à fond vers le haut. Ne relâchez pas votre prise sur poignée tant qu'elle n'est pas en position verticale afin d'éviter toute possibilité de lésions au visage résultant d'un mouvement soudain de la poignée.

3.2.11 Par mesure de sécurité, il est nécessaire d'élever la poignée jusqu'à ce qu'elle soit verrouillée afin d'éviter tout risque d retombée accidentelle de la plaque chauffante.

3.3 Montage du tampon de presse

Le tampon de presse normalement livré avec la machine est en caoutchouc de silicone. Il importe de garder le tampon de presse en bon état permanent et de le remplacer dès les premiers signes d'usure. En effet, un tampon de presse usé nuit à la qualité de l'impression et du thermocollage. N'insérez aucun objet dans la machine au risque de taillader le tampon de presse (boutons, épingles, boutons pressions, fermetures éclair par ex.).

Ne laissez jamais la plaque chauffante en contact avec le tampon de presse lorsque la machine est au repos, car vous risquez d'endommager le tampon.

REMARQUE IMPORTANTE :

L'épaisseur du tampon fourni avec votre presse est correcte. L'usage d'un tampon plus épais invalidera votre garantie.

3.4 Arrêt de la machine

Pour arrêter la machine, éteignez l'interrupteur marche/arrêt situé sur le côté droit de la machine. La poignée doit être en position haute.

Une fois la machine éteinte, il importe de ne pas la rallumer pendant 30 secondes.

3.5 Diagnostic de panne

Cette machine est équipée d'un système de diagnostic intégral. En cas d'erreur de fonctionnement, l'écran peut afficher ce qui suit :

1. H-F (Défaut de température)

En cas d'ouverture de circuit de l'élément chauffant de la presse thermique (ou de déclenchement du disjoncteur), l'écran affiche le message « H-F » (défaut de température) après environ 20

Diagnostic de panne (suite)

minutes, et une sonnerie retentit. Dans ce cas, contactez immédiatement votre revendeur de machine.

2. P-F (Défaut de sonde)

En cas d'ouverture de circuit de la sonde, l'écran affiche immédiatement le message « P-F », et une sonnerie retentit. Dans ce cas, contactez immédiatement votre revendeur de machine.

MISE EN GARDE

En cas de défaut quelconque, éteignez la machine et débranchez la prise de courant secteur avant de contacter votre revendeur.

3.6 Conseils et astuces

Impression par transfert

Prenez toujours grand soin de vous assurer que le papier de transfert est bien posé côté dessin sur l'article à imprimer, car dans le cas contraire la plaque chauffante sera recouverte d'encre et le travail suivant sera donc gâché.

Pour l'impression par transfert, il est parfois avantageux de couvrir le tampon de presse avec du papier pour éviter la traversée du surplus d'encre, notamment sur les matériaux de faible épaisseur, ceci pour éviter que l'excès d'encre sur le tampon de presse ne gâche le travail suivant.

Mauvaise impression des motifs/papier de transfert - Vérifiez ce qui suit :

1. Les réglages de **température et de temps de maintien** sont corrects.
2. **L'article** à imprimer est bien en contact avec le tampon de presse et la plaque chauffante.
3. **Le tampon de presse** est en bon état et parfaitement plat, et est en contact complet avec toute la surface de la plaque chauffante. Voir les informations détaillées concernant le tampon de presse.

Effet « fantôme » (image double) des images transférées - Vérifiez ce qui suit :

1. **Le matériau utilisé** est correctement thermo fixé à des fins d'impression par transfert.
 2. **Le matériau utilisé** ne rétrécit pas durant l'impression (pour vous en assurer, mesurez donc le matériau avant et après l'impression).
 3. **Le papier de transfert** ne bouge pas même lorsque vous soulevez la plaque chauffante après l'impression.
 4. **Dans la mesure du possible**, vous utiliserez du papier adhésif, notamment pour éviter le rétrécissement des tissus.
-

Conseils et astuces (suite)

5. **Rétrécissez** préalablement le matériau dans la presse avant d'effectuer l'impression par transfert.

4. Maintenance de la machine

4.1 Maintenance quotidienne

Pour obtenir de bons résultats, il importe de veiller à la parfaite propreté des surfaces de la presse. Pour cela, essuyez la surface de la plaque chauffante avec un chiffon sec et non abrasif, avant d'utiliser la presse et avec la plaque encore froide.

Au repos, gardez la plaque chaude ouverte et à l'écart du tampon en silicone.

4.1.1 **Veillez à ce que les accessoires non utilisés soient bien rangés** dans un lieu sûr. L'élément chauffant recouvert de TEFLON® sera enveloppé dans un film à bulles ou emballage similaire à des fins de protection et pour éviter les marques nuisibles. En effet, pour obtenir d'excellents résultats de transfert, il importe que l'élément chauffant soit parfaitement net, sans aucune marque ni rayure. (La garantie ne couvre par les dommages éventuels sur l'élément chauffant).

4.2 Maintenance périodique

Tous les 3 mois, **placez quelques gouttes d'huile** sur les tourillons et la vis de réglage de la pression.

Périodiquement, nettoyez la plaque chauffante en TEFLON® avec un chiffon non abrasif. Au besoin, les taches récalcitrantes seront nettoyées avec de l'essence minérale, lorsque la plaque est froide.

4.3 Nettoyage

Commencez par débrancher la machine. Nettoyez fréquemment l'extérieur de la machine avec un chiffon propre et humecté. Ce nettoyage est simple à réaliser lorsque la machine est froide.

Pour éviter l'encrassement du substrat, il est recommandé de nettoyer périodiquement toutes les surfaces extérieures de la machine, y compris les plaques, avec un chiffon propre. Si nécessaire, utilisez de l'essence minérale pour nettoyer la machine à froid. Étant donné que l'essence minérale est un produit inflammable, agissez avec précautions et tenez-vous à l'écart des étincelles, des flammes et des plaques chaudes.

5. Plans et schémas de la machine

Vous trouverez sur les pages suivantes les schémas concernant la presse Bêta Poche et Chapeau Combinée.

5.1	Disposition générale.....	Page 17
5.2	Unité de commande – Fonctionnement.....	Page 18
5.3	Schéma éclaté et liste des pièces détachées (Accessoire pour chapeau).....	Page 19
5.4	Schéma éclaté et liste des pièces détachées (Accessoire pour poches).....	Page 20
5.5	Schéma électrique (Machine).....	Page 21
5.6	Schéma électrique (Unité de commande).....	Page 22

5.1 Disposition générale de la presse Beta Cap/Pocket Combo

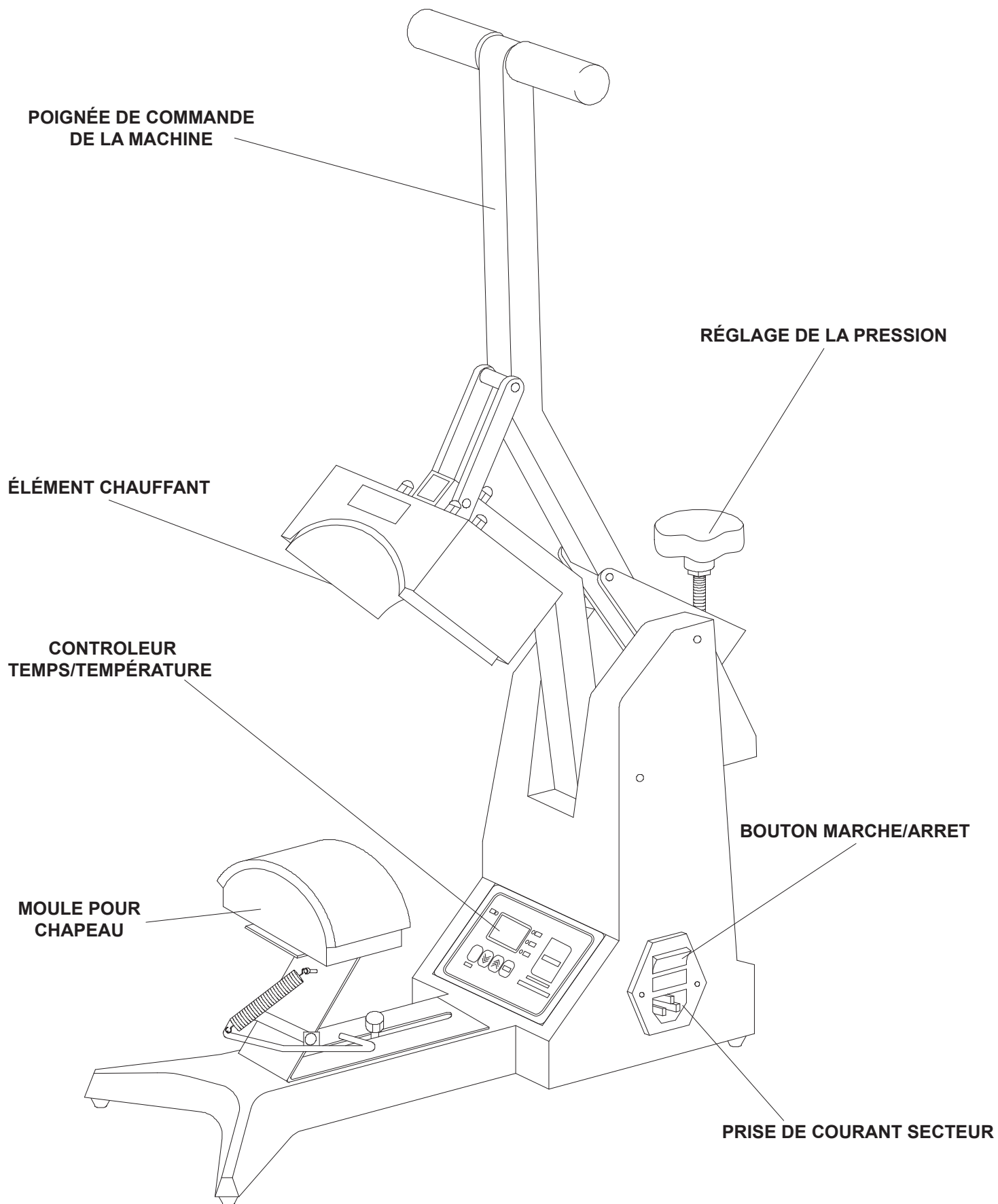

5.2 Fonctionnement de l'unité de commande, réglage de la durée et de la température

(Avant de régler l'unité de commande, la tête doit être en position haute)



Réglage de la température

1. Allumez sur la presse ; l'écran et le voyant 'TEMP' s'allume.
2. Appuyez sur le bouton 'MODE' pour sélectionner le voyant de réglage 'Set'.
3. L'écran se met à clignoter.
4. Réglez la température à l'aide des flèches ascendante et descendante.
5. Une fois le réglage de la température terminé, l'écran s'arrête de clignoter et le voyant de réglage 'Set' s'éteint.
6. Appuyez sur le bouton de marche arrête 'ON/OFF' pour démarrer le chauffage de la presse jusqu'à la température de consigne. Le voyant 'ACT' s'allume.



Réglage de la durée

1. Allumez sur la presse ; l'écran et le voyant 'TEMP' s'allume.
2. Appuyez deux fois sur le bouton 'MODE' pour sélectionner le voyant 'SET' et 'TIME'.
3. L'écran se met à clignoter.
4. Réglez la durée à l'aide des flèches ascendante et descendante.
5. Une fois le réglage de la durée terminé, l'écran s'arrête de clignoter et les la 'SET' et 'TIME' s'éteignent.
6. Appuyez sur le bouton de marche arrêt 'ON/OFF' pour allumer la presse. Le voyant 'ACT' s'allume.

5.3 Schéma éclaté et liste des pièces détachées (avec accessoire pour chapeau)

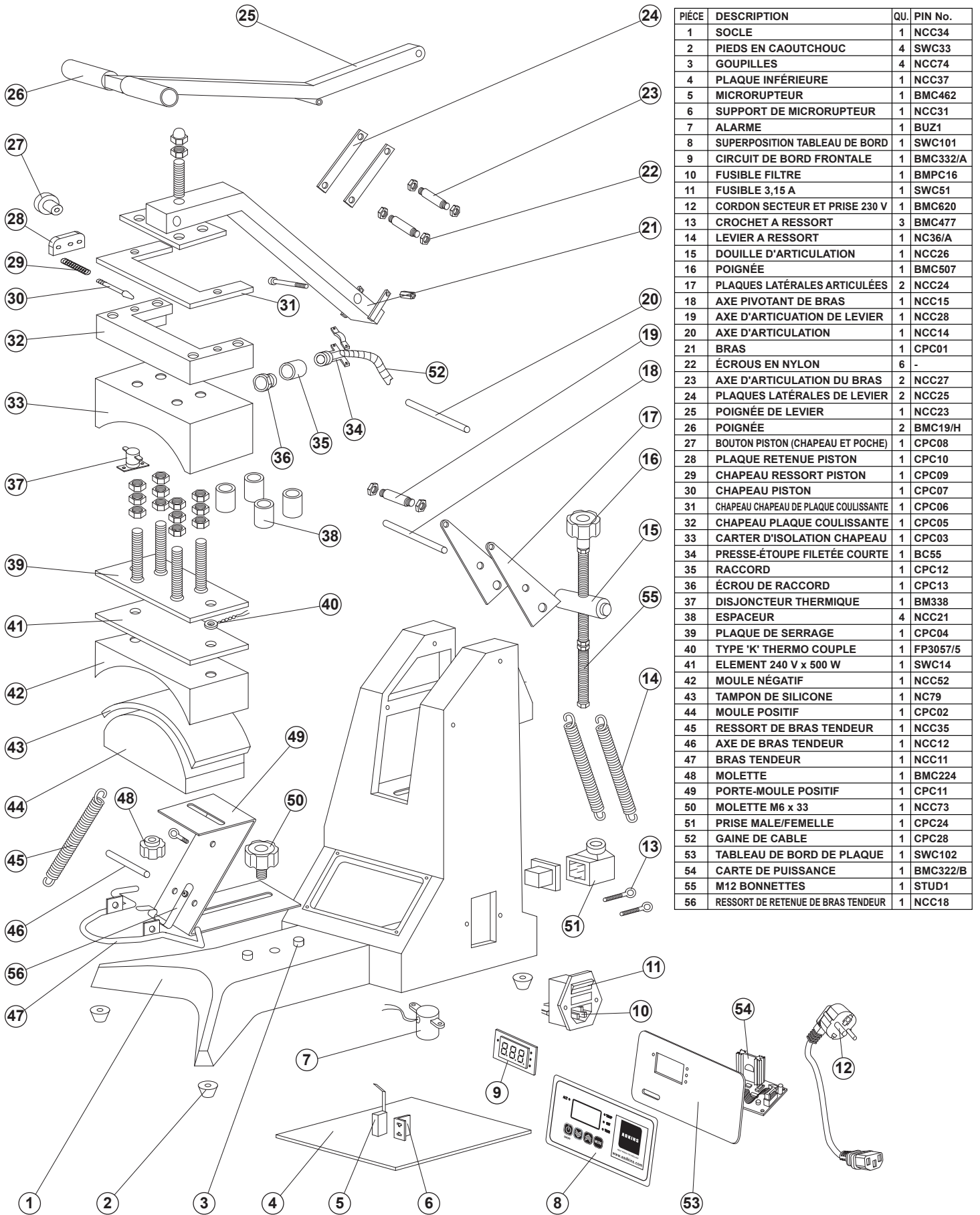

5.4 Schéma éclaté et liste des pièces détachées (avec accessoire pour poches)

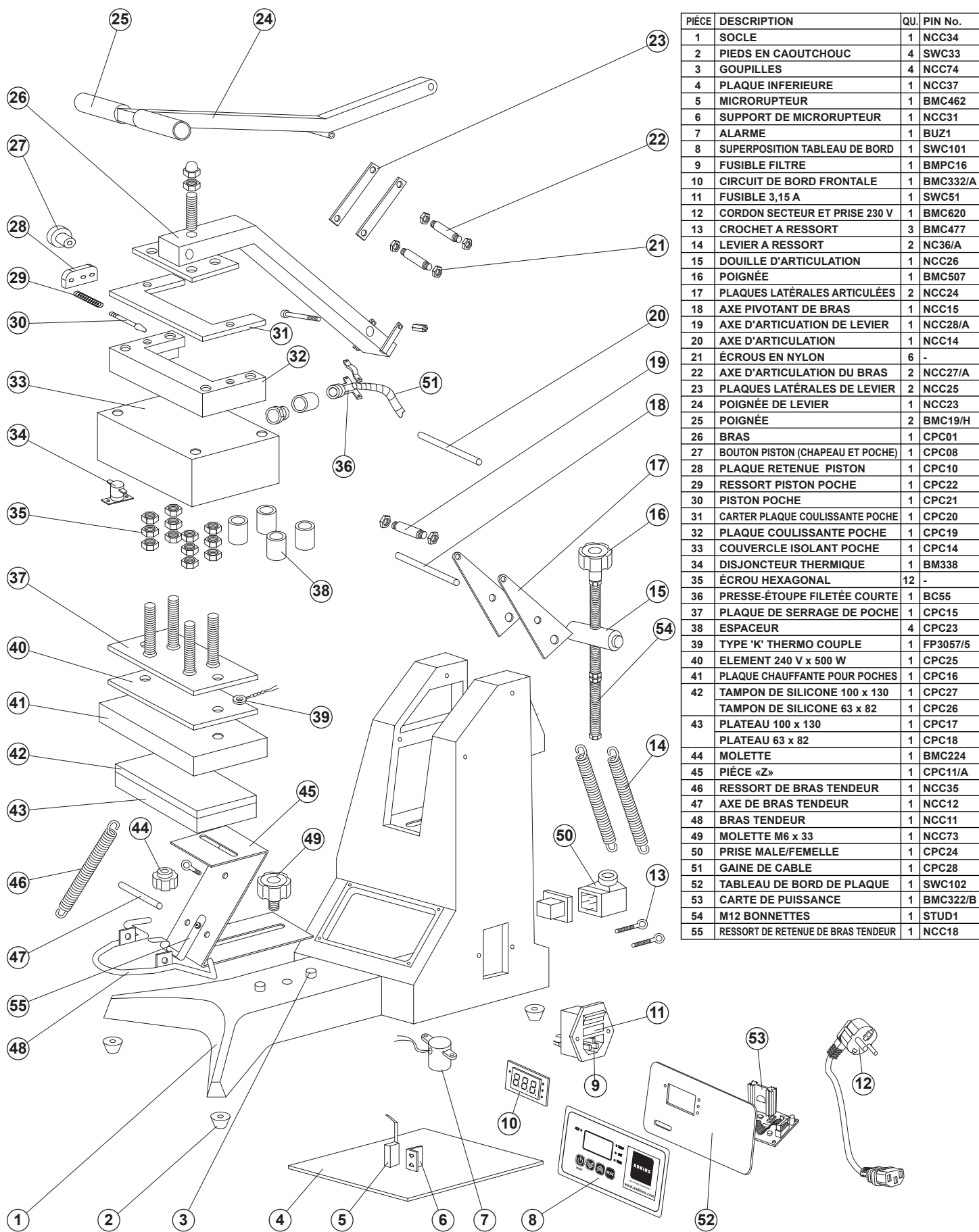

PIÈCE	DESCRIPTION	QU.	PIN No.
1	SOCLE	1	NCC34
2	PIEDS EN CAOUTCHOUC	4	SWC33
3	GOUPILLES	4	NCC74
4	PLAQUE INFÉRIEURE	1	NCC37
5	MICRORUPTEUR	1	BMC462
6	SUPPORT DE MICRORUPTEUR	1	NCC31
7	ALARME	1	BUZ1
8	SUPERPOSITION TABLEAU DE BORD	1	SWC101
9	FUSIBLE FILTRE	1	BMPC16
10	CIRCUIT DE BORD FRONTALE	1	BMC332/A
11	FUSIBLE 3,15 A	1	SWC51
12	CORDON SECTEUR ET PRISE 230 V	1	BMC620
13	CROCHET A RESSORT	3	BMC477
14	LEVIER A RESSORT	2	NC36/A
15	DOUILLE D'ARTICULATION	1	NCC26
16	POIGNÉE	1	BMC507
17	PLAQUES LATÉRALES ARTICULÉES	2	NCC24
18	AXE PIVOTANT DE BRAS	1	NCC15
19	AXE D'ARTICULATION DE LEVIER	1	NCC28/A
20	AXE D'ARTICULATION	1	NCC14
21	ÉCROUS EN NYLON	6	-
22	AXE D'ARTICULATION DU BRAS	2	NCC27/A
23	PLAQUES LATÉRALES DE LEVIER	2	NCC25
24	POIGNÉE DE LEVIER	1	NCC23
25	POIGNÉE	2	BMC19/H
26	BRAS	1	CPC01
27	BOUTON PISTON (CHAPEAU ET POCHE)	1	CPC08
28	PLAQUE RETENUE PISTON	1	CPC10
29	RESSORT PISTON POCHE	1	CPC22
30	PISTON POCHE	1	CPC21
31	CARTER PLAQUE COULISSANTE POCHE	1	CPC20
32	PLAQUE COULISSANTE POCHE	1	CPC19
33	COUVERCLE ISOLANT POCHE	1	CPC14
34	DISJONCTEUR THERMIQUE	1	BM338
35	ÉCROU HEXAGONAL	12	-
36	PRESSE-ÉTOUPE FILETÉE COURTE	1	BC55
37	PLAQUE DE SERRAGE DE POCHE	1	CPC15
38	ESPACEUR	4	CPC23
39	TYPE 'K' THERMO COUPLE	1	FP3057/5
40	ELEMENT 240 V x 500 W	1	CPC25
41	PLAQUE CHAUFFANTE POUR POCHE	1	CPC16
42	TAMPON DE SILICONE 100 x 130	1	CPC27
43	TAMPON DE SILICONE 63 x 82	1	CPC26
44	PLATEAU 100 x 130	1	CPC17
45	PLATEAU 63 x 82	1	CPC18
46	MOLETTE	1	BMC224
47	PIÈCE «Z»	1	CPC11/A
48	RESSORT DE BRAS TENDEUR	1	NCC35
49	AXE DE BRAS TENDEUR	1	NCC12
50	BRAS TENDEUR	1	NCC11
51	MOLETTE M6 x 33	1	NCC73
52	PRISE MALE/FEMELLE	1	CPC24
53	GAINÉ DE CABLE	1	CPC28
54	TABEUAU DE BORD DE PLAQUE	1	SWC102
55	CARTE DE PUISSANCE	1	BMC322/B
56	M12 BONNETTES	1	STUD1
57	RESSORT DE RETENUE DE BRAS TENDEUR	1	NCC18

5.5 Schéma électrique

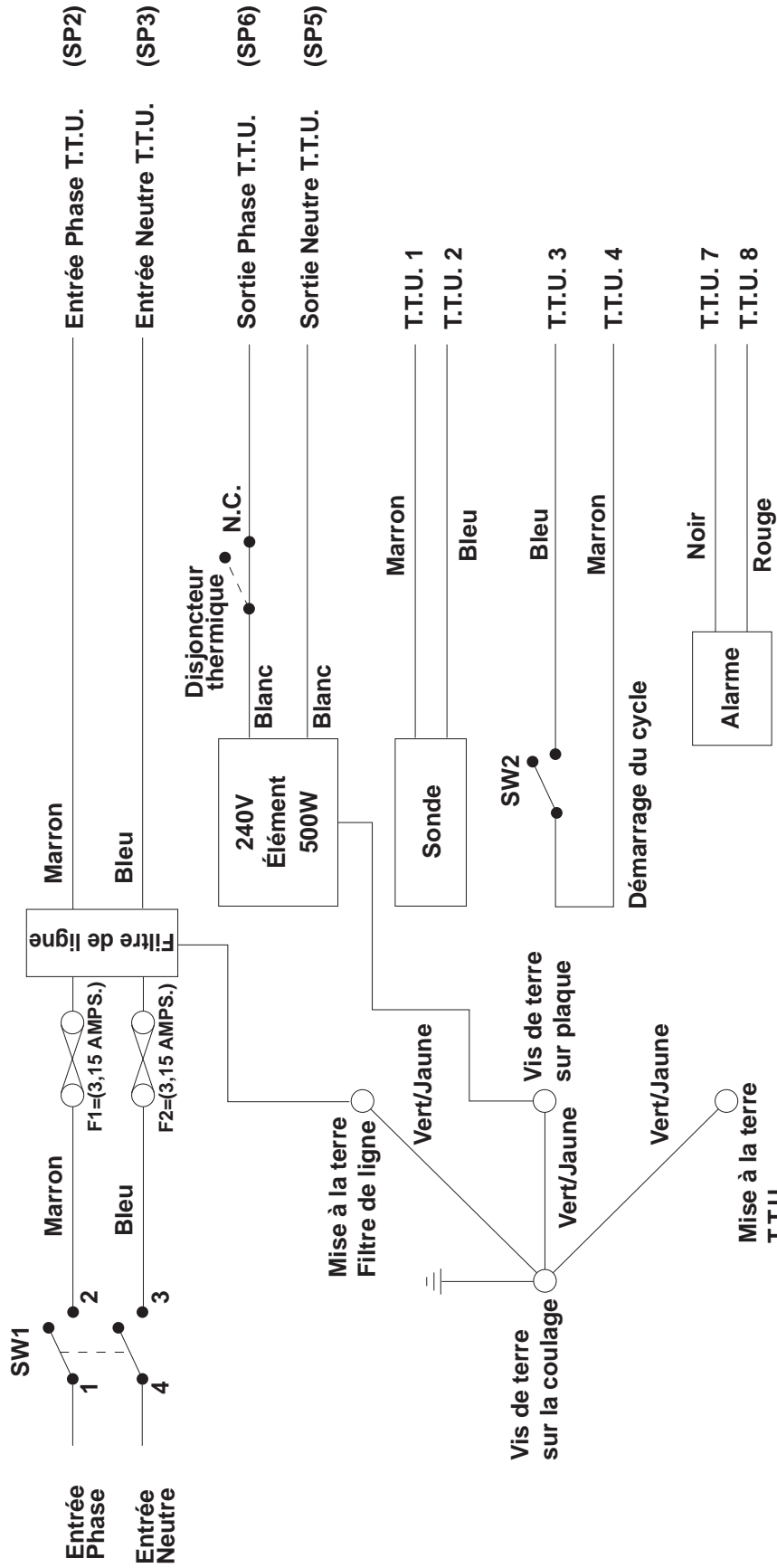

Légende :

T.T.U. = Commande Temps Température
 SW1 = Bouton MARCHÉ/ARRÊT
 SW2 = Microrupteur

Tensions nominales du fusible et de l'élément : 240V.
 Pour le 120V, voir les spécifications Page 3.

5.6 Schéma électrique de l'unité de commande

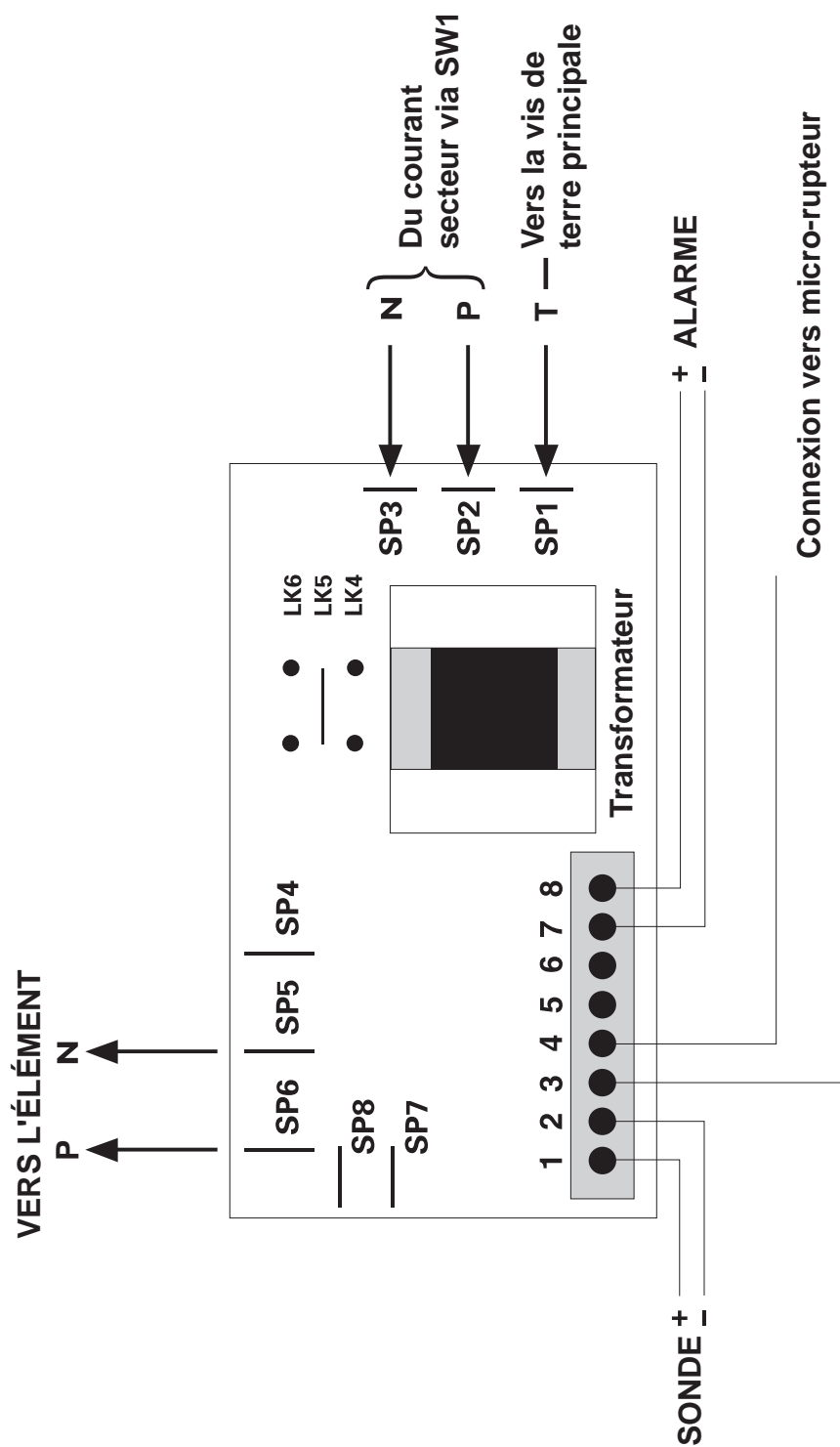

6. Changement conceptuel

Dans le cadre d'une démarche d'amélioration continue et/ou de modifications requises pour répondre à des changements de condition, nous nous réservons le droit de modifier la conception et/ou les spécifications à n'importe quel moment et sans préavis. À ce titre, les spécifications peuvent donc varier et être différentes de celles qui sont décrites dans le présent mode d'emploi

7. Garantie (Garantie limitée)

A. Adkins & Sons Limited garantit que la presse est libre de tout vice caché matériel et de fabrication pour une période de 12 mois à compter de la date de livraison. La machine est accompagnée d'une garantie à vie pour l'élément chauffant, d'1 an pour les pièces et de 90 jours pour la main-d'œuvre.

Cette garantie couvre toutes les pièces requises pour réparer les défauts, sauf si les dommages encourus sont le résultat d'une mauvaise utilisation, d'un abus, d'un accident, d'une altération, d'une négligence, ou de la mauvaise installation de la machine.

Si une presse couverte par la garantie doit être retournée à notre usine à des fins d'inspection et de réparation (dans l'impossibilité de remplacer sur place la pièce défectueuse), A. Adkins & Sons Limited fera tout son possible pour réparer la presse du client. La mise en œuvre de la garantie ne peut avoir lieu que si A. Adkins & Sons Limited autorise le retour de la machine à l'usine par l'acheteur d'origine, et uniquement si le produit examiné s'avère défectueux.

Si nous pensons qu'une partie quelconque de la presse contient un vice matériel ou de main-d'œuvre, nous la remplacerons ou la réparerons gratuitement, à condition que la presse ait été installée et exploitée de manière correcte et qu'elle n'ait pas subi d'abus. Si A. Adkins & Sons Limited autorise le remplacement d'une presse, alors la garantie de celle-ci expirera le jour de l'anniversaire de la facture de la presse originalement livrée chez le client.

Pour que cette garantie soit mise en œuvre, aucun retour de machine ou de pièce ne doit avoir lieu sans notre autorisation préalable. (Ceci exclut tous les frais de transport et/ou d'envoi qui seront facturés à notre discrétion).

Cette garantie est la seule garantie accordée par le fabricant. Aucune autre garantie n'existe au-delà de celle qui est décrite ici. Le vendeur s'exonère de toute garantie sous-entendue quant à la qualité marchande et/ou de toute garantie sous-entendue quant à la convenance à un usage particulier, l'acheteur convient que les marchandises sont vendues « en l'état ». A. Adkins & Sons Limited ne garantit pas que les fonctions de la presse répondent aux besoins ou aux attentes du client. Tous les risques en termes d'utilisation, de qualité, et de performance, de la presse, sont encourus par le client. (Aucune réclamation ne pourra dépasser le prix de vente du produit ou de la pièce objet de la dite réclamation).

En aucun cas A. Adkins & Sons Limited ne sera responsable des lésions, pertes ou dommages, y compris les pertes de bénéfices, la destruction des marchandises ou tous dommages spéciaux, fortuits, consécutifs ou indirects, résultant de l'utilisation de la presse ou des matériaux qui l'accompagnent. Cette limitation s'appliquera même si A. Adkins & Sons Limited ou son mandataire agréé ont été avisés de la possibilité de ces dommages.

A. ADKINS & SONS LIMITED
DÉCLARATION DE CONFORMITÉ



<p>Application des Directives du Conseil:</p> <p>Normes concernées par cette déclaration de conformité:</p> <p>Nom du fabricant:</p> <p>Adresse du fabricant:</p> <p>Type de matériel:</p> <p>Conformité aux normes:</p> <p>Numéro de modèle:</p> <p>Numéro de série:</p> <p>Année de fabrication:</p>	<p>Machines, basse tension C.E.M.</p> <p>BS EN ISO 12100:2010 - Sécurité des machines: Technologie de base, Principes de conception.</p> <p>BS EN 60204-1:2006+A1:2009 - Sécurité des machines: Matériel électrique des machines.</p> <p>BS EN 60529:1992-A2:2013 - Degrés de protection prévus par les enveloppes.</p> <p>BS EN ISO 13850:2015 - Sécurité des machines: Arrêts d'urgence.</p> <p>BS EN ISO 141211:2007 - Sécurité des machines: Principes d'évaluation des risques.</p> <p>BS EN 55011:2016+A1:2017 - Matériel de classe A Groupe 2 - Émissions C.E.M.</p> <p>BS EN ISO 61000-6-4:2007+A1:2011 - Émissions C.E.M. - Perturbations conduites.</p> <p>BS EN ISO 61000-6-2:2005 - Immunité C.E.M.</p> <p>Directive Basse Tension 2014/35/EC - Comprenant DIN EN 61557-1, -4 and -5.</p> <p>Directive sur les Interférences Électromagnétiques 2014/30/EC - Comprenant DIN EN 61000-6 série de normes.</p> <p><u>A. Adkins & Sons Limited</u></p> <p>High Cross, 18 Lancaster Road, Hinckley, Leicester LE10 0AW, Royaume-Uni.</p> <p>Beta Cap/ Pocket Combo Presse à Chaud</p>  <p>.....</p> <p>.....</p> <p>.....</p>
---	---

Je, soussignée, déclare que le matériel spécifié ci-dessus est conforme aux Directives et Normes précitées.

À: Hinckley, Royaume-Uni

Signature: 

Date:

Prénom et nom: Marie McMahon
Poste occupé: Directrice générale